

KLG 200E.GU

Klemmenplan für Touch Display mit Zeitschaltfunktion
 mit externem Schalter X1 für Sommerbetrieb

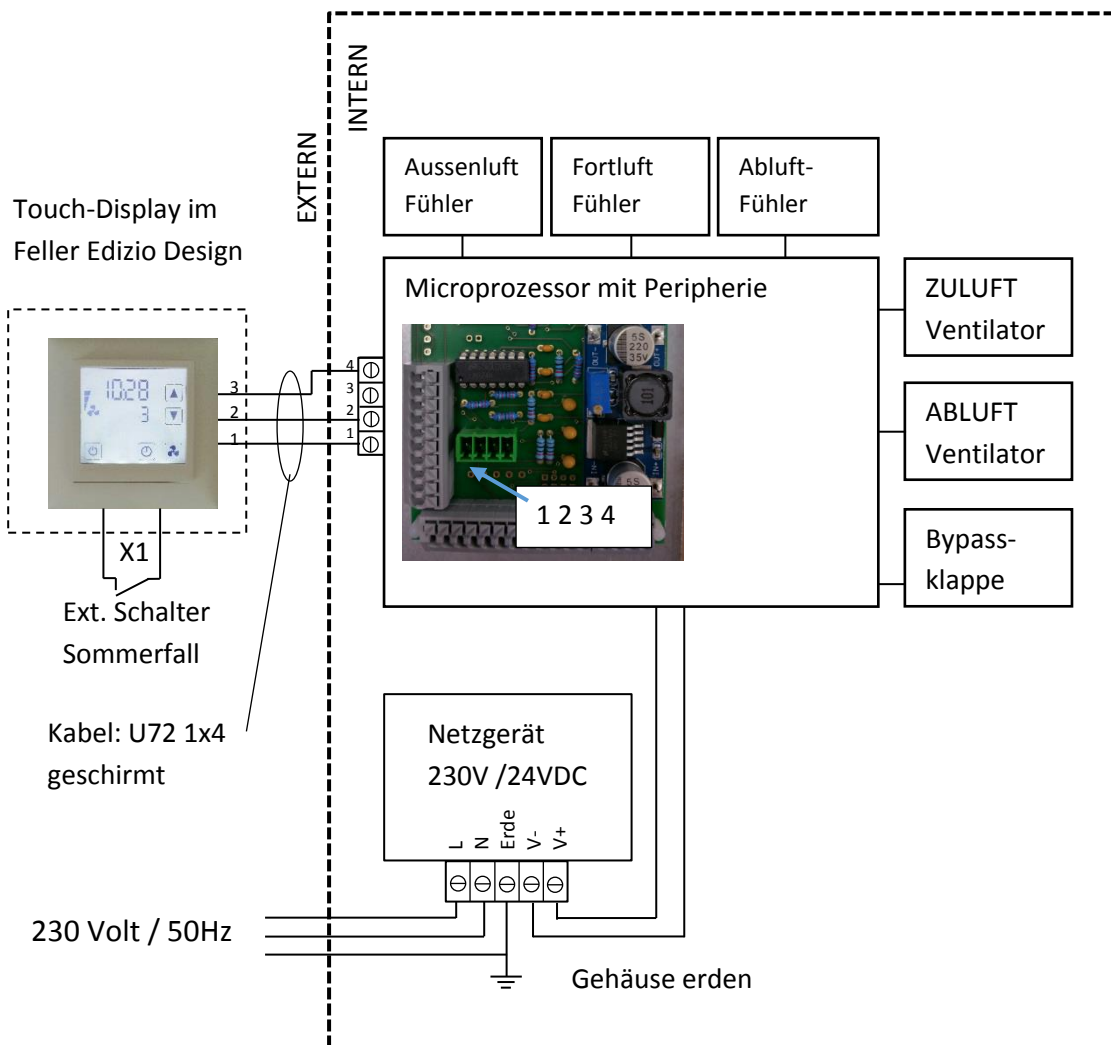

Version 1.0 / Mai 2016 / vme

Technische Änderung ohne Vorankündigung vorbehalten